



FÆLGE

til påhængskøretøjer og lastbiler

GENERELT OM FÆLGE

Der er to hovedtyper af fælge - stålfælge og letmetal/aluminiumsfælge.

Stålfælgen er den hyppigste og monteres som standard på de fleste biler.

Letmetalfælgen er blevet meget udbredt og monteres nu også originalt på mange biler. Den anvendes ofte for at opnå specielle egenskaber, eftersom den er noget lettere og mere holdbar.

Man kan uden problemer udskifte sin stålfælg med en af letmetal, hvis man tager hensyn til fælgens indpresning og boltcirkel.

INDHOLDSFORTEGNELSE

BPW ECO Wheel	4
- fælge af smedet aluminium	
Alcoa	6
- fælge af smedet aluminium	
Kronprinz / Forzaline	11
- stålfælge	
TT Online	14
- online varekatalog og bestilling	

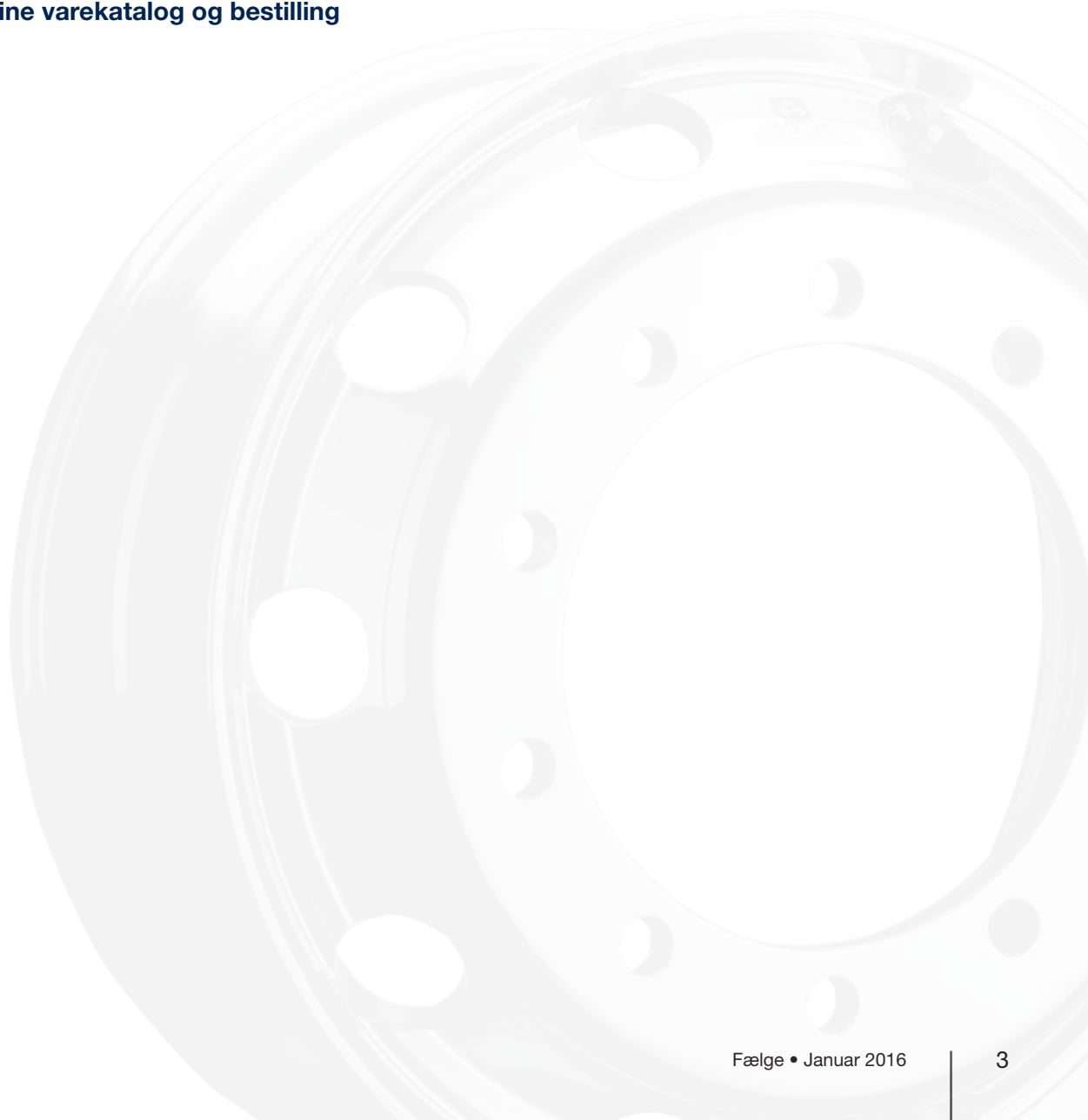



FÆLGE AF SMEDET ALUMINIUM

til lastbiler, anhængere og busser

BPW Bergische Achsen har i samarbejde med Otto Fuchs KG udviklet og produceret en smedet aluminiumsfælg i størrelserne 17.5 og 22.5 tommer.

Otto Fuchs KG blev grundlagt i 1910, og har 60 års erfaring inden for bl.a. smedegods.

Karakteristisk for BPW ECO Wheel er det unikke seglformede design. Sam-

menlignet med en stålfælg er den nye BPW fælg ca. 50% lettere og takket være dens materialeegenskaber er den særdeles robust og holdbar.

Vægtbesparelsen giver bl.a. mulighed for en større lasteevne, brændstofbesparelse samt mindre dækslitage, hvilket betyder, at udgifterne til Eco Wheel kan afskrives på relativ kort tid.

LET, ROBUST og ØKONOMISK

smedede aluminiumsfælge giver bedre økonomi



BPW ECO WHEEL

- Specifikation / Smedet aluminiumsfælge

22.5" fælge								
Fælgstr.	Artikel nr. Børstet	Artikel nr. Poleret	Vægt (kg)	Maks. belastning (kg)	Offset (mm)	Pladetykkelse (mm)	Bolthulsdiameter (mm)	Boring (mm)
22.5 x 11.75	02.3511.43.12	02.3511.45.12	26.2	5000	120	27	32	281/335/10
	02.3511.44.12	02.3511.46.12	26.4				26	281/335/10
	02.3511.47.12	02.3511.49.12	22	4500	0	23	32	281/335/10
	02.3511.48.12	02.3511.50.12	22.2				26	281/335/10
22.5 x 9.00	02.3511.51.12	02.3511.53.12	25.4	4250	153	22	32	281/335/10
	02.3511.52.12	02.3511.54.12	25.6				26	281/335/10
22.5 x 8.25	02.3511.55.12	02.3511.57.12	22.9	3650	145	22	32	281/335/10
	02.3511.56.12	02.3511.58.12	23.1				26	281/335/10
17.5" fælge								
Fælgstr.	Artikel nr. Børstet	Artikel nr. Poleret	Vægt (kg)	Maks. belastning (kg)	Offset (mm)	Pladetykkelse (mm)	Huldiameter (mm)	Boring (mm)
17.5 x 6.75	02.3511.59.12	02.3511.60.12	14.8	3000	117	20	26	176/225/10

Møtrikker til fastgørelse af fælg (fælgmøtrik med korrosionsresistent dacrometbelægning)					
Møtrik for alu & stål (sølvfarvet)			M 22 x 1,5/27 mm høj	26	05.260.54.10.0
Skafmøtrik kort (sølvfarvet)	Enkeltmontering		M 22 x 1,5/39 mm høj	32	05.260.54.21.1
Skafmøtrik lang (sølvfarvet)	Tvillingemontering		M 22 x 1,5/62 mm høj	32	05.260.54.14.1
Møtrikker til fastgørelse af fælg (for Scania/Volvo skal der anvendes møtrikker med tommegevind)					
Skafmøtrik kort, Scania	Enkeltmontering		7/8 tomme, 11 BSF	32	02.5219.39.10
Skafmøtrik lang, Scania	Tvillingemontering		7/8 tomme, 11 BSF	32	02.5219.40.10
Skafmøtrik kort, Volvo <09/04	Enkeltmontering		7/8 tomme, 14 UNF	32	02.5219.41.10
Skafmøtrik lang, Volvo <09/04	Tvillingemontering		7/8 tomme, 14 UNF	32	02.5219.42.10



BPW ECO Wheel aluminiumsfælge findes i 2 udførelser

- børstet og
- højglanspoleret

i størrelserne 22.5 og 17.5 tommer.

Ved anvendelse af ECO Wheel på en 3-akslet påhængsvogn, kan det betyde en besparelse på gnst. 120 kg.

Særskilt specifikationsark på ECO Wheel kan rekvireres eller downloades på vores hjemmeside www.transport-teknik.dk



FÆLGE AF SMEDET ALUMINIUM

til lastbiler, anhængere og busser

Alcoa er verdens førende producent inden for smedede aluminiumsfælge til lastvogne, busser og trailere.

I 1946 startede Alcoa med at eksperimentere i smedede aluminiumsfælge og i 1948 var man klar med den første produktion.

I dag kan Alcoa tilbyde markedets letteste fælge og det bredeste program af aluminiumsfælge til erhvervskøretøjer.

Alcoa er hele tiden foran, med lettere og stærkere fælge - fælge med lang holdbarhed og optimal køreglæde.

LETTE og STÆRKE

det suveræne valg



Fælge af smedet aluminium

Alcoa aluminiumsfælge smedes af ét stykke aluminium, dvs. ingen svejsesømme. De er korrosionsbestandige og kan bestå selv de strengeste tests.

Sammenlignet med stålfælge er de:

Lettere

- Op til 42% vægtbesparelse pr. sættevogn
- sammenlignet med stålfælge
- Øget nyttelast og kørekomfort

Stærkere

- Smedet til uovertruffen styrke
- 4 gange stærkere end stål
- 5 års garanti mod materiale- fabriksfejl uden kilometerbegrænsning

Mere økonomiske

- Reduceret brændstofforbrug
- Bedre varmefordeling
- Mindre dækslid
- Længere levetid for bremses og affjedring

Mere miljøvenlige

- 100% aluminium
- Nemt at genanvende



Lette og stærke ...

- det suveræne valg til alle erhvervskøretøjer!

Alcoa er den mest innovative fælgproducent. Der lyttes til kundernes ønsker og behov - og der findes frem til de mest optimale løsninger, f.eks:

Dura-Bright® Fælge

nem vedligeholdelse

Dura-Flange® Fælge

beskyttet mod slid på fælgkant

WorkHorse™ Fælge

uden ventilationshuller til
entreprenørkøretøjer

Mange forskellige fælgstørrelser
bl.a. 22.5 × 17.00, 22.5 × 15.00 osv...

ALCOA

- Specifikation / Smedet aluminiumsfælge

17.5" fælge										
Fælgstr.	Artikel nr. Børstet	Artikel nr. Poleret	Artikel nr. Dura-Bright	Artikel nr. Dura-Flange	Vægt (kg)	Maks. belastning (kg)	Offset (mm)	Pladetykkelse (mm)	Bolthulsdiameter (mm)	Boring (mm)
17,5 x 6.00	-	663203	-	-	12.6	2500	114	19	26	10/176/225
17,5 x 6.75	661820	-	661827DB	-	13.3	2500	123	20	26	6/202/245
17,5 x 6.75	-	663823	-	-	13,7	3000	117	20	26	10/176/225
19.5" fælge										
Fælgstr.	Artikel nr. Børstet	Artikel nr. Dura-Bright		Artikel nr. Dura-Flange	Vægt (kg)	Maks. belastning (kg)	Offset (mm)	Pladetykkelse (mm)	Bolthulsdiameter (mm)	Boring (mm)
19.5 x 7.50	773470	773473DB		-	17.7	3000	134	21	24	8/221/275
19.5 x 7.50	773460	773463DB		-	17.7	3000	134	21	30	8/221/275
19.5 x 7.50	773450	773453DB		773450DF	17.7	3000	134	21	32	8/221/275
19.5 x 8.25	783460	783463DB		-	18.5	3150	146	21	30	8/221/275
19.5 x 8.25	783450	783453DB		783450DF	18.5	3150	146	21	32	8/221/275
22.5" fælge - til trucks, bus og trailer										
Fælgstr.	Artikel nr. Børstet	Artikel nr. Dura-Bright		Artikel nr. Dura-Flange	Vægt (kg)	Maks. belastning (kg)	Offset (mm)	Pladetykkelse (mm)	Bolthulsdiameter (mm)	Boring (mm)
22.5 x 7.50	874520	874523DB		-	23.7	3550	138	22	26	10/281/335
22.5 x 7.50	874510	874513DB		-	23.7	3550	138	22	32	10/281/335
22.5 x 8.25	886520	886523DB		886520DF	23.1	3750	146	22	26	10/281/335
22.5 x 8.25	886510	886513DB		886510DF	23.1	3750	146	22	32	10/281/335
22.5 x 9.00	896520	896523DB		896520DF	23.5	4125	154	22	26	10/281/335
22.5 x 9.00	896510	896513DB		896510DF	23.5	4125	154	22	32	10/281/335
WorkHorse™ - Fælgene er produceret uden ventilationshul, for at beskytte skivebremsene ved kørsel i svært terræn, men kan også anvendes til kørsel på alm. vej										
Fælgstr.	Artikel nr. Børstet	Artikel nr. Dura-Bright		Artikel nr. Dura-Flange	Vægt (kg)	Maks. belastning (kg)	Offset (mm)	Pladetykkelse (mm)	Bolthulsdiameter (mm)	Boring (mm)
22.5 x 8.25	886570	-		-	26.3	3835	145	22	32	10/281/335
22.5 x 9.00	896570	-		-	26.7	4335	154	22	32	10/281/335
22.5 x 11.75	818570	-		-	24.2	5000	120	26	32	10/281/335

Før montering af ALCOA fælgene, se instruktionen i brochuren omkring tekniske data.

Dura-Bright® er en patenteret overfladebehandling som trænger igennem aluminiumet, hvilket gør, at de nemt kan rengøres med vand og sæbe.

Dura-Flange® er en patenteret behandling på fælgen som tilfører et beskyttende skjold for at forhindre slitage af fælgkanterne.

ALCOA

- Specifikation / Smedet aluminiums fælge

FrontRunner™ - 22.5" fælge FrontRunner™ offset 120 mm - til Volvo, Renault, Mercedes-Benz og MAN									
Fælgstr.	Artikel nr. Børstet	Artikel nr. Dura-Bright	Artikel nr. Dura-Flange	Vægt (kg)	Maks. belastning (kg)	Offset (mm)	Pladetykkelse (mm)	Bolthulsdiameter (mm)	Boring (mm)
22.5 × 11.75	818520	818521DB	818520DF	22.6	4500	120	24.7	26	10/281/335
22.5 × 11.75	818510	818511DB	818510DF	22.6	4500	120	24.7	32	10/281/335
22.5 × 11.75	819520	819521DB	819520DF	23.6	5000	120	25.3	26	10/281/335
22.5 × 11.75	819510	819511DB	819510DF	23.6	5000	120	25.3	32	10/281/335
FrontRunner™ - 22.5" fælge FrontRunner™ offset 135 mm - til Scania, DAF, Iveco									
Fælgstr.	Artikel nr. Børstet	Artikel nr. Dura-Bright	Artikel nr. Dura-Flange	Vægt (kg)	Maks. belastning (kg)	Offset (mm)	Pladetykkelse (mm)	Bolthulsdiameter (mm)	Boring (mm)
22.5 × 11.75	811520	811521DB	-	23.4	4500	135	24.1	26	10/281/335
22.5 × 11.75	811550	811511DB	811551DF	23.4	4500	135	24.1	32	10/281/335
22.5 × 11.75	814520	814521DB	8145205DF	25.8	5000	135	26.0	26	10/281/335
Trailerfælge 19.5" & 22.5"									
Fælgstr.	Artikel nr. Børstet	Artikel nr. Dura-Bright	Artikel nr. Dura-Flange	Vægt (kg)	Maks. belastning (kg)	Offset (mm)	Pladetykkelse (mm)	Bolthulsdiameter (mm)	Boring (mm)
19.5 × 14.00	-	743402DB	-	23.6	4500	0	25	26	8/221/275
22.5 × 11.75	812520	812522DB	-	22.0	4750	0	21	26	10/281/335
22.5 × 11.75	812510	812512DB	-	22.0	4750	0	21	32	10/281/335
22.5 × 11.75	810560	810562DB	-	24.6	5000	0	24.1	26	10/281/335
22.5 × 11.75	8110550	810552DB	-	24.6	5000	0	24.1	32	10/281/335
22.5 × 11.75	819520	819521DB	819520DF	23.6	5000	120	25.3	26	10/281/335
22.5 × 11.75	819510	819511DB	819510DF	23.6	5000	120	25.3	32	10/281/335
22.5 × 13.00	835520	835522DB	-	25.2	5500	-14	28	26	10/281/335
22.5 × 14.00	-	-	-	30.7	5800	0	28.5	26	10/281/335
22.5 × 15.00	-	-	-	31.9	5150	120	28.5	26	10/281/335
Fælge for super single - * Vigtigt - Se bemærkning nederst på siden									
Fælgstr.	Artikel nr. Børstet	Artikel nr. Dura-Bright	Artikel nr. Dura-Flange	Vægt (kg)	Maks. belastning (kg)	Offset (mm)	Pladetykkelse (mm)	Bolthulsdiameter (mm)	Boring (mm)
22.5 × 17.00	840520	840522DB	-	35.7	5800	-67	28.5	26	10/281335
22.5 × 17.00	840510	840512DB	-	35.7	5800	-67	28.5	32	10/281335

Før Montering af ALCOA fælgene, se instruktionen i brochuren omkring tekniske data.

Dura -Bright® er en patenteret overfladebehandling som trænger igennem aluminiumet, hvilket gør, at de nemt kan rengøres med vand og sæbe.

Dura-Flange® er en patenteret behandling på fælge som tilfører et beskyttende skjold for at forhindre slitage af fælgkanterne.

* Anvendes kun på lastvogne udstyret med dæktryk-kontrolsystem og elektronisk stabilitets program (EPS)

** Information på anmodning

Monteringshul diameter 24 mm: for pindbolt M20 × 1.5 & M22 × 1.5 med standard møtrikker.
 Monteringshul diameter 30 mm: for pindbolt M20 × 1.5 med hættmøtrikker med krave.
 Monteringshul diameter 26 mm: for pindbolt M22 × 1.5 med standard møtrikker.
 Monteringshul diameter 32 mm: for pindbolt M22 × 1.5 med hættmøtrikker med krave.

ALCOA Dura-Bright® fælge

- ingen polering - vaskes blot med vand og sæbe

Dura-Bright® fælge afviser nemt snavs, bremsestøv og fedt. Vask snavset af med vand og sæbe - uden at skrubbe, ingen brug af slibemidler og kemikalier - og fælgene vil forblive skinnende.

Tilbehør og pleje**ALcover/ALgrip**

Møtrikkekapper og tang til af- og påmontering af kapper.

Varenr. 800.ALCOVER-001 (32 mm)

Varenr. 800.ALCOVER-002 (33 mm)

Varenr. 800.ALGRIP

**ALgrease**

Monteringsfedt, anbefales ved af- og påmontering af hjul.

Varenr. 800.ALGREASE

**ALCOA**

Hjulmøtrik	
Varenr.	Størrelse
800.b5784-32	Alcoa, Hjulmøtrik 7/8-11 kort
800.b5785-32	Alcoa, Hjulmøtrik 7/8-11 lang
800.b5782-32	Alcoa, Hjulmøtrik 7/8-14 kort
800.b5783-32	Alcoa, Hjulmøtrik 7/8-14 lang
800.b6142-30	Alcoa, Hjulmøtrik 20 x 1,5 kort
800.b6143-30	Alcoa, Hjulmøtrik 20 x 1,5 lang
800.b5780-32	Alcoa, Hjulmøtrik 22 x 1,5 kort
800.b5781-32	Alcoa, Hjulmøtrik 22 x 1,5 lang



STÅLFÆLGE

til stort set alle modeller

Kronprinz Gmbh, er et selskab under ME-FRO Wheels.

Siden 1897 har Kronprinz produceret fælge til alt fra cykler, motorcykler, biler til lastbiler, og har gennem årene opbygget et varemærke, der er kendt for høj kvalitet og teknisk udvikling.

Konprinz' produktion går i dag hovedsagelig til OE-markedet, men også til eftermarkedet. Der produceres på årsbasis ca. 1.2 millioner lastvognsfælge.

Kronprinz' produktprogram er baseret på moderne, tekniske og innovative løsninger.

KRONPRINZ FÆLGE

moderne og innovative løsninger



Kronprinz

Best.nr	Størrelse	Boring	Hulform	Indpresningsdybde
801JA	17.5 x 5.25	6/161/205	B2	120

▲
D
▲
M
▲
Z
▲
N
▲
L
▲
V
▲
ET

D = fælgdiameter

M = fælgbredde

L = boltcirkel

N = fælgboring

Z = hulantal

ET = indpresningsdybde

17.5 x 6,00

V = hulform
(Se også herunder)

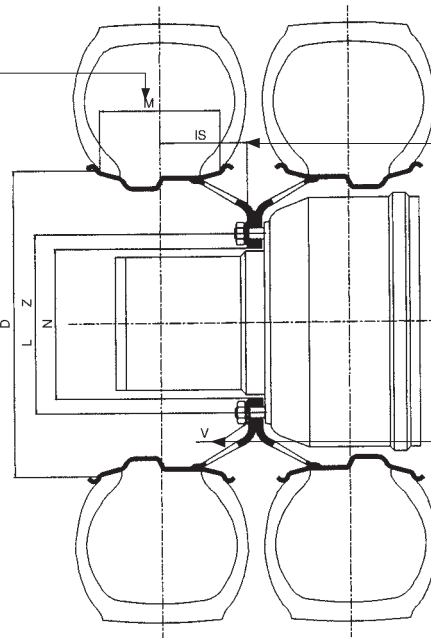

Kugleforsænkede (MM)

Nr.	d ₂	d ₃	r ₁
1	18,5	24	14
2	21,5	27	16
3	27	32	18
33	26	32	18

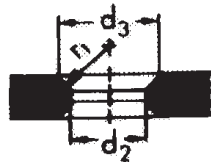

Kegleforsænkede (MM)

Nr.	d ₂	d ₃	a
17	18,5	24	14
37	21,5	27	16

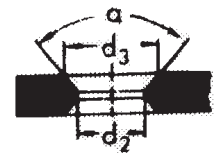

Boltcentrering: BZ

Fælgen centreres af kugle- eller kegleformede fjederskiver. Fælgen kan ikke anvendes til navcentrering.

Midtercentrering: MZ

Fælgen centreres af navet. Bolthullerne er cylindriske. Fælgen kan ikke anvendes til boltcentrering.

Bolt-/Midtercentrering: (MZ)

Fælgen er fremstillet som til midtercentrering, men har også kugle- og kegleformede bolthuller.

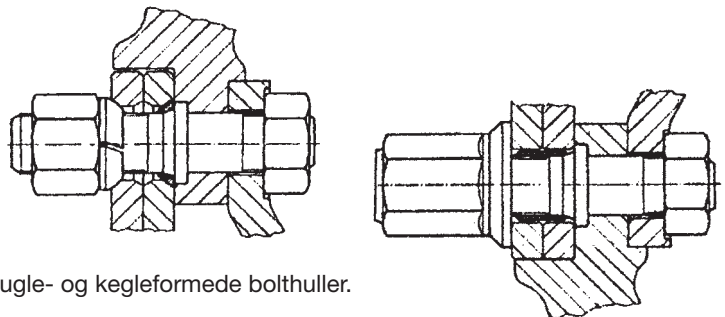

Kronprinz

- Stålfælge til lastbiler og påhængskøretøjer

Best. nr.	Størrelse	Boring	Hulform	Centrering	Offset
803KA	17.5 x 6,00	10/176/225	B33	(MZ)	122
Dækstørrelse		8R 17.5PR8* - 8R 17.5* - 8.5R 17.5* - 9.5R 17.5 - 205/75R 17.5* - 215/75R 17.5* - 225/75R 17.5 - 9R 17.5 - 205/65R 17.5 - 9.0R 17.5			
805VA**	17.5 x 6.75	6/202/245	Ø21	MZ	128
805MB	17.5 x 6.75	10/176/225	B33	(MZ)	130
Dækstørrelse		8R 17.5 - 8.5R 17.5 - 9R 17.5 - 9.5R 17.5 - 205/65R 17.5 - 205/75R 17.5 - 215/75R 17.5 - 225/75R 17.5 - 235/75R 17.5 - 245/70R 17.5			
817BB**	19.5 x 7,50	10/176/225	B33	(MZ)	0
817GA	19.5 x 7,50	10/176/225	B33	(MZ)	139
817HB	19.5 x 7,50	8/221/275	B33	MZ	139.5
817SAB**	19,5 x 7,50	8/221/275	Ø24	MZ	144.5
Dækstørrelse		245/70 R 19.5* - 265/70 R 19.5* - 285/70 R 19.5			
819FC	19.5 x 8,25	8/221/275	Ø26	MZ	158
819GA	19.5 x 8,25	8/221/275	Ø26	(MZ)	147
Dækstørrelse		265/70 R 19.5 - 285/70 R 19.5* - 305/70 R 19.5			
848MGF	22.5 x 7,50	10/281/335	Ø26	MZ	148
848RB	22.5 x 7,50	10/281/335	B3	BZ	153
Dækstørrelse		10R 22.5* - 11R 22.5 - 255/70R 22.5* - 275/80R 2.5 - 275/70R 22.5			
850RA**	22.5 x 8,25	10/281/335	Ø26	MZ	152
850RB**	22.5 x 8,25	10/281/335	B33	(MZ)	152
Dækstørrelse		11R 22.5* - 12R 22.5 - 12/70R 22.5 - 275/80R 22.5* - 295/80R 22.5 - 305/70R 22.5 - 255/70R 22.5			
851MB	22.5 x 9,00	10/281/335	Ø26	MZ	161
852SA	22.5 x 9,00	10/281/335	Ø26	MZ	161
852TCF**	22.5 x 9.00	10/281/335	Ø26	MZ	161
Dækstørrelse		12R 22.5* - 12/70R 22.5* - 13R 22.5 - 285/60R 22.5 - 295/60R 22.5 - 295/80R 22.5* - 305/60R 22.5 - 305/70R 22.5* - 315/60R 22.5 - 315/70R 22.5 - 315/75R 22.5 - 315/80R 22.5*			
857BB**	22.5 x 11,75	10/281/335	B33	(MZ)	0
857TC**	22.5 x 11,75	10/281/335	Ø26	MZ	135
857TD**	22.5 x 11,75	10/281/335	B37	MZ	120
857TAF**	22.5 x 11,75	10/281/335	Ø26	MZ	120
Dækstørrelse		15R 22.5* - 385/65 22.5* - 350/75R 22.5 - 365/70R 22.5			
861ED	22.5 x 13,00	10/281/335	B37	MZ	0
861GAB**	22.5 x 13,00	10/281/335	Ø26	MZ	120
Dækstørrelse		16.54R 22.5* - 425/65R 22.5			
2251500-01	22.5 x 15,00	10/281/335	Ø26	MZ	0
Dækstørrelse		455/40R 22.5 / 455/45R 22.5 / 435/45R 22.5			

* Standardstørrelse

** Til skivebremse

Forzaline

- Stålfælge til lastbiler og påhængskøretøjer

Best. nr.	Størrelse	Boring	Hulform	Centrering	Offset
198.225900	22,5 x 9,00	10/281/335	Ø26 Alv	MZ	161
198.22511750	22,5 x 11,75	10/281/335	Ø26 Alv	MZ	0
198.2251175120	22,5 x 11,75	10/281/335	Ø26 Alv	MZ	120
Dækstørrelse		-			

Incl. ventil

www.ttonline.dk

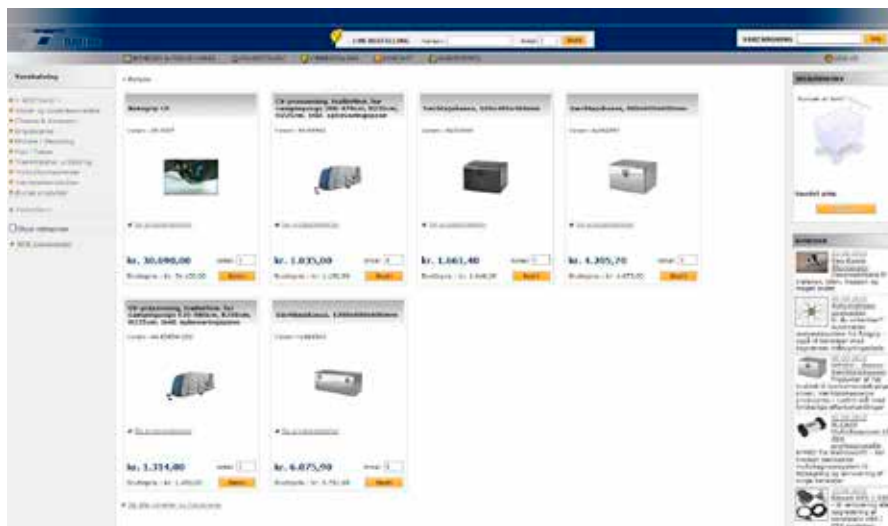

TT ONLINE ...

Online bestilling, når det passer dig

Med TT Online behøver du ikke længere at bruge unødvendig tid på at finde og bestille de rigtige reservedele og komponenter til transportbranchen, industrien og detailhandlen. TT Online er et stort og fyldigt online katalog med produkter fra hhv. Transport-Teknik og Ermax.

Du kan på en nem og sikker måde bestille, det du står og mangler døgnet rundt alle ugens dage. Samtidig kan TT Online bruges som et online katalog. Et katalog som altid er opdateret med de nyeste og mest gængse produkter til branchen, og hvor du hurtigt kan få et overblik over priser samt lager- og leveringsstatus.

TT Online vil løbende blive udviklet og tilpasset kundernes samt markedets behov.

Login til TT Online

For at benytte TT Online skal du oprettes som bruger med et unikt login. Kontakt os for et login eller tilmeld dig via www.ttonline.dk

Log ind

Indtast brugernavn og adgangskode og klik på OK

Brugernavn

Adgangskode

Jeg har glemt min adgangskode!

Automatisk log ind

January 2016 • Version 2.0



Vranderupvej 2 • DK-6000 Kolding
Bjerringbrovej 116 • DK-2610 Rødovre
Tlf. +45 (0) 7552 5200 • Tlf. +45 (0) 3969 6800
www.transport-teknik.dk